

EB+ Ventileinheit mit ECU

	OE Artikelnummern	AM Artikelnummern
3M Haupt Einheit (ersetzt 810 010 001)	810 010 002	950 800 202
3M Zusatz Einheit	810 011 001	950 800 203
3M Kit (4S/2M+1M) (Haupt und Zusatz Einheit)	810 014 002	950 800 302
Haupt ECU		950 800 203
Zusatz ECU		950 800 302
Haupt Modulator 2M		950 800 304
Zusatz Modulator 1M		

Druckschalter

inklusive O-Ring und Stützing

041 5023 09	950 800 903
-------------	-------------

Blindstopfen

ECU Anschlüsse S2A, S2B, PSW, AUX1-5

003 8700 09	OE Nr. verwenden
-------------	------------------

Hinweisschild

Information	028 5262 09	OE Nr. verwenden
Chassis (Schild A)	028 5277 09	OE Nr. verwenden
Chassis (Schild B)	028 5276 09	OE Nr. verwenden
ALB-Schild	028 5301 09	OE Nr. verwenden

Info Centre

L = 0,5m (Chassis-Steckdose)	815 010 001	OE Nr. verwenden
L = 6,5m	815 001 101	OE Nr. verwenden
L = 8m	815 001 121	OE Nr. verwenden
L = 24m	815 001 111	OE Nr. verwenden
L = 0,5m - ADR (Chassis-Steckdose)	815 014 001	OE Nr. verwenden
L = 6,5m - ADR	815 013 001	OE Nr. verwenden

EB+ Prüfkoffer (DIAG+)

Für ECU Anschluß u. Chassis Steckdose

Adapterkabel ECU Anschluß	815 001 001	OE Nr. verwenden
Kabel L = 6,5m	814 001 601	OE Nr. verwenden
L = 15 m	814 001 611	OE Nr. verwenden
L = 20 m	814 001 621	OE Nr. verwenden
Adapterkabel Chassis Steckdosen	814 011 001	OE Nr. verwenden
Kabel L = 6,5m	814 011 011	OE Nr. verwenden
L = 15 m	814 011 021	OE Nr. verwenden
Prüfkoffer	815 001 401	OE Nr. verwenden

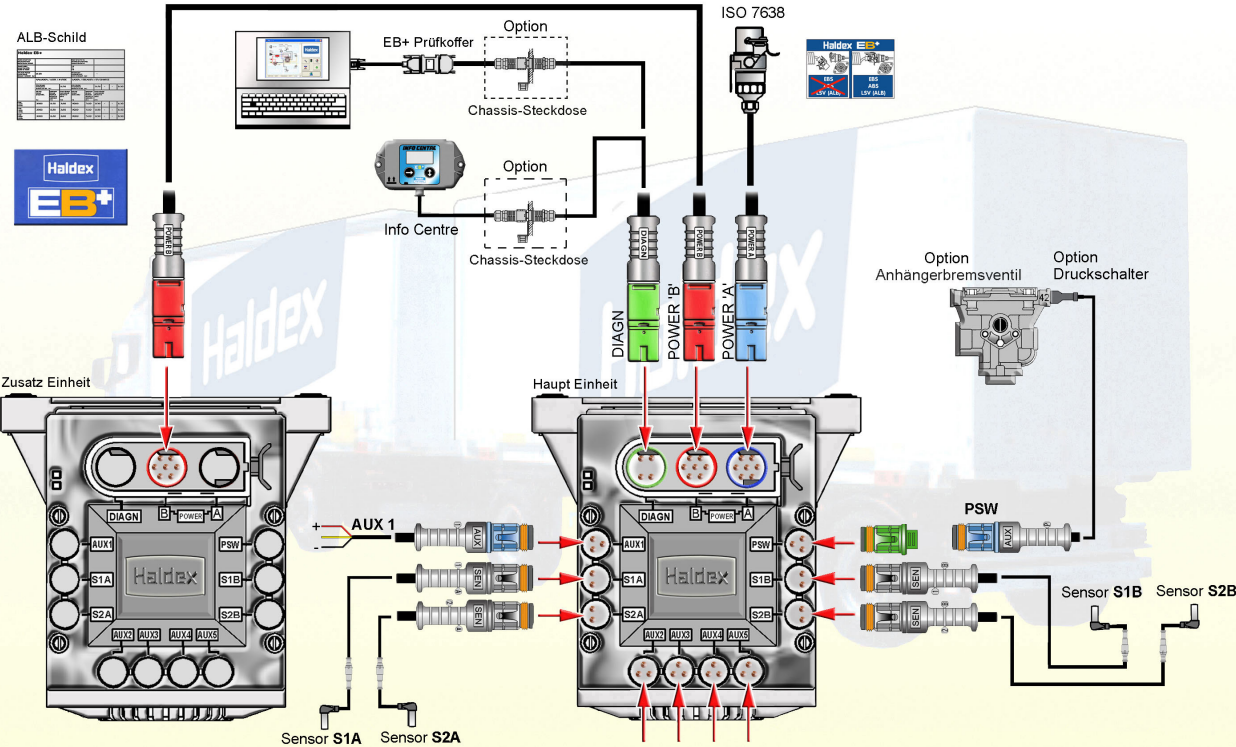

AUX 1	AUX 2	AUX 3	AUX 4	AUX 5
schaltbarer 24-Volt-Ausgang, Monitor-Eingang	schaltbarer 24-Volt-Ausgang, Monitor-Eingang	schaltbarer 24-Volt-Ausgang, Monitor-Eingang	Analog-Eingang, 5-Volt-Spannungsversorgung	Analog-Eingang, 5-Volt-Spannungsversorgung
Zurückstellen auf Fahnhöhe (COLAS®)	Zurückstellen auf Fahnhöhe (COLAS®)	Zurückstellen auf Fahnhöhe (COLAS®)	Eingang für Bremsbelagverschleiß-Sensor	
Liftachsteuerung (ILAS-E®)	Liftachsteuerung (ILAS-E®)	Liftachsteuerung (ILAS-E®)		
Lenkachssperre	Lenkachssperre	Lenkachssperre		
Wärmeluchte am Anhänger	Wärmeluchte am Anhänger	Wärmeluchte am Anhänger		
Überladungs-Wärmeluchte	Überladungs-Wärmeluchte	Überladungs-Wärmeluchte		
Bremsbelagverschleiß-Wärmeluchte	Bremsbelagverschleiß-Wärmeluchte	Bremsbelagverschleiß-Wärmeluchte		
Retarder-Steuerung	Retarder-Steuerung	Retarder-Steuerung		
24-Volt-Spannungsausgang	24-Volt-Spannungsausgang	24-Volt-Spannungsausgang		
Tachometer-Ausgang				
	Remote control für: a) Anfahrhilfe zur Traktionskontrolle	Remote control für: a) Anfahrhilfe zur Traktionskontrolle		
	b) manuelle Liftachsteuerung (Automatische Absenkung)	b) manuelle Liftachsteuerung (Automatische Absenkung)		

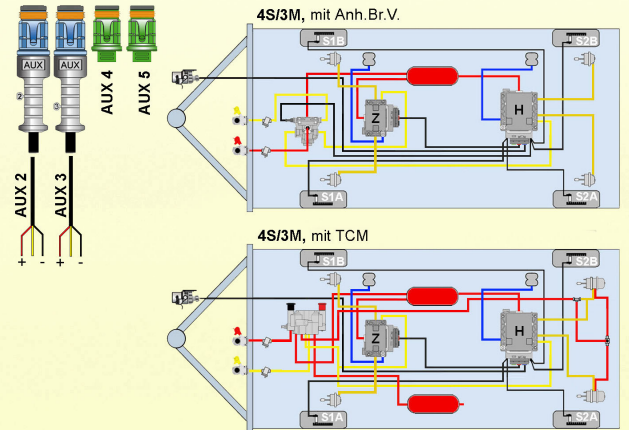

Stromversorgungskabel (Stecker) ISO 7638

L = 9m	814 004 101	950 800 411
L = 12m	814 004 111	950 800 412

3M Verbindungskabel 'B'

L = 2m	814 001 011	950 800 472
L = 5m	814 001 021	950 800 473
L = 8m	814 004 051	950 800 476
L = 10m	814 001 041	950 800 475
L = 12m	814 001 001	950 800 471
L = 14m	814 001 031	950 800 474

Sensorverlängerungskabel

L = 2m	814 004 421	950 800 442
L = 3m	814 001 401	950 800 441
L = 6m	814 004 411	950 800 443
L = 8m	814 004 451	950 800 446
L = 10m	814 004 431	950 800 444
L = 12m	814 004 461	950 800 447
L = 14m	814 004 441	950 800 445

Zusatz-Verlängerungskabel

L = 2m	814 001 321	950 800 433
L = 4m	814 001 331	950 800 434
L = 7m	814 001 301	950 800 431
L = 18m	814 001 311	950 800 432

DIN 72585

L = 1m	814 012 021	950 800 483
L = 2m	814 012 031	950 800 484
L = 5m	814 012 041	950 800 485
L = 7m	814 012 001	950 800 481
L = 18m	814 012 011	950 800 482

Chassis-Steckdose mit Kabel

L = 2,5m	814 010 011	950 800 462
L = 5m	814 010 021	950 800 463
L = 6,5m	814 010 001	950 800 461
L = 15m	814 010 031	950 800 464

Druckschalter mit Kabel kpl.

L = 0,75m	814 001 521	950 800 453
L = 2m	814 001 511	950 800 452
L = 3m	814 001 531	950 800 454
L = 5m	814 001 541	950 800 455
L = 8m	814 001 551	950 800 456
L = 10m	814 001 501	950 800 451